

DIMENSIONES PUERTA INTERIOR		GROSOR PUERTA	DIMENSIONES MARCO	
ALTO mm	ANCHO mm	GRUESO	ANCHO mm	GRUESO mm
DE 2040 hasta 2600	450 a 1200	35 a 55	700 a 250	290

**PUERTAS ACCESO**

- Puerta NO enrasada caras 7mm, su interior Honeycomb
- Marco extensible sin empaque MDF Hidrófugo o Triplay
- Chambrana de 30,50 ó 70mm x10 MDF HD o Triplay
- Cerradura Tesa 130 con llave normal
- Cilindros de 30x30
- Manijas y escudos suministrados por Korivar
- 3 ó 4 bisagras de 90x65

NOGAL PARDO TRANS

MANIJA HEBE RECTA

CERRADURA TESA 130

BISAGRA 90X65 INOX

**PUERTAS RECAMARAS**

- Puerta NO enrasada caras 3mm, su interior Honeycomb
- Marco extensible sin empaque MDF Hidrófugo o Triplay
- Chambrana de 30,50 ó 70mm x10 MDF HD o Triplay
- 3 ó 4 pernios acero inox
- Cerradura Tesa 130 con llave normal
- Manijas y escudos suministrados por Korivar
- 3 ó 4 pernios de 100mm

NOGAL PARDO TRANS

MANIJA HEBE RECTA

CERRADURA TESA 130

PERNIO

**PUERTAS BAÑOS Y VESTIDORES**

- Puerta NO enrasada caras 3mm, su interior Honeycomb
- Marco extensible sin empaque MDF Hidrófugo o Triplay
- Chambrana de 30, 50 ó 70mm x10 MDF HD o Triplay
- 3 ó 4 pernios acero inox
- Picaporte
- Manijas y escudos suministrados por Korivar
- 3 ó 4 pernios de 100mm

NOGAL PARDO TRANS

MANIJA HEBE RECTA Y CONDENSAS

PICAPORTE

PERNIO

\*\*MEDIDAS EN MM

Nombre del cliente.	Tipo.	Dir.	F.C.R	Dibujo	S.Q.A.	Vo.Bo. Cliente
-	<b>FICHA TÉCNICA-PUERTAS</b>	Rev.	F.C.R / J.A.L	Fecha	05.03.2018	
Nombre del proyecto.						
-						Bosque de ciruelos 190 Int. 205 C.P.11700 55-63-17-69-03 www.korivar.com.mx



ABATIMIENTO IZQUIERDO

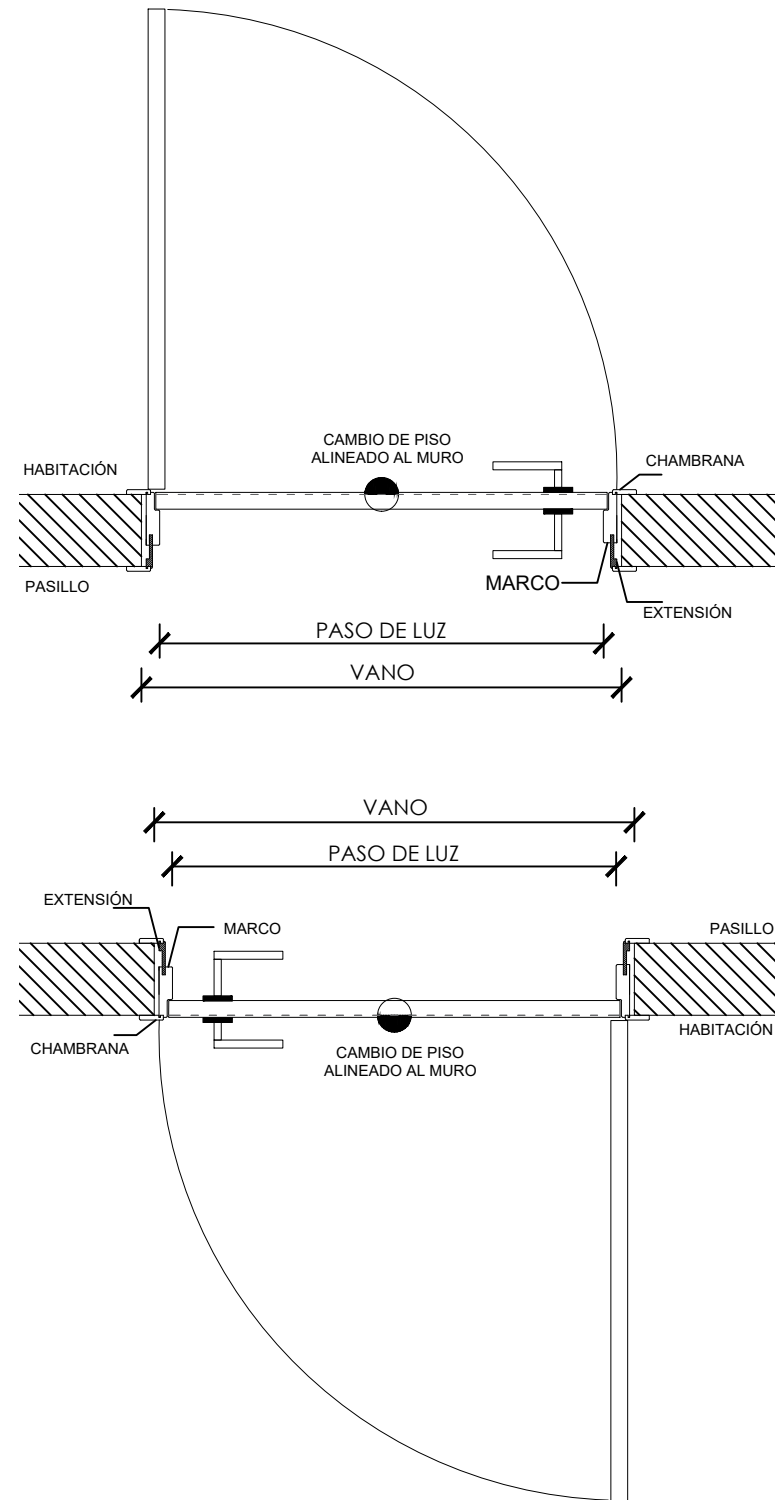
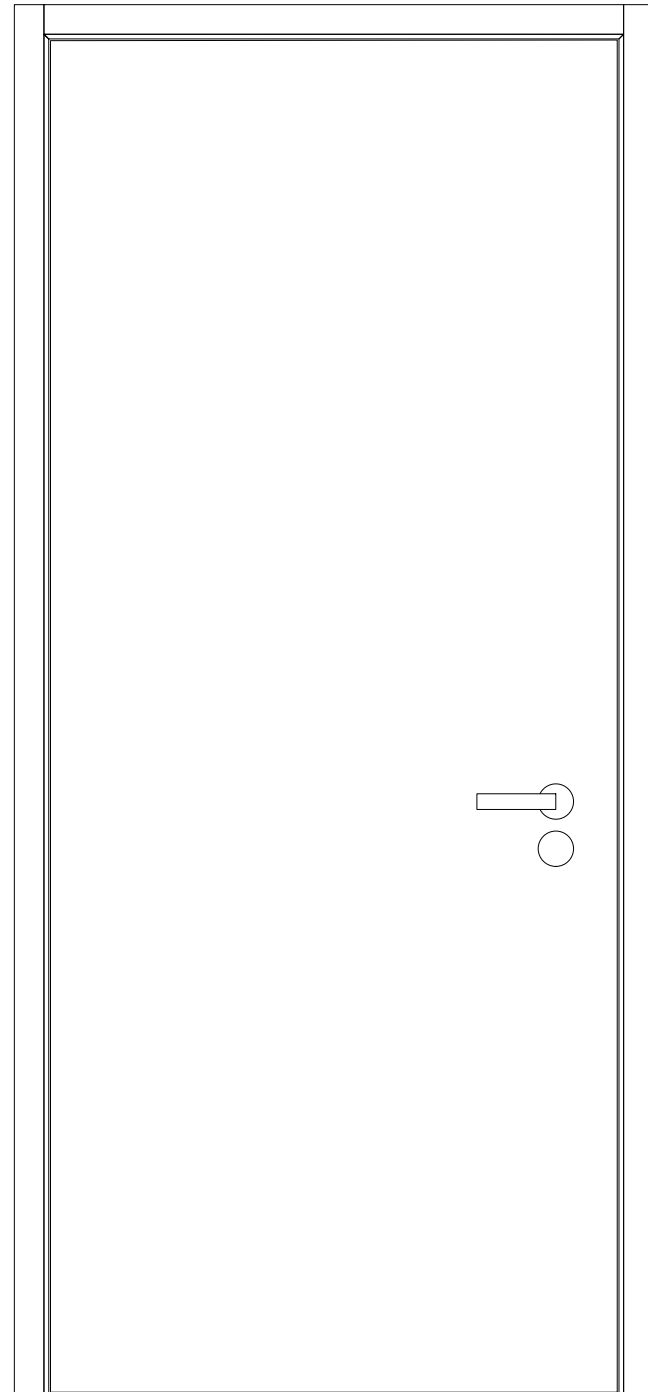

ABATIMIENTO DERECHO

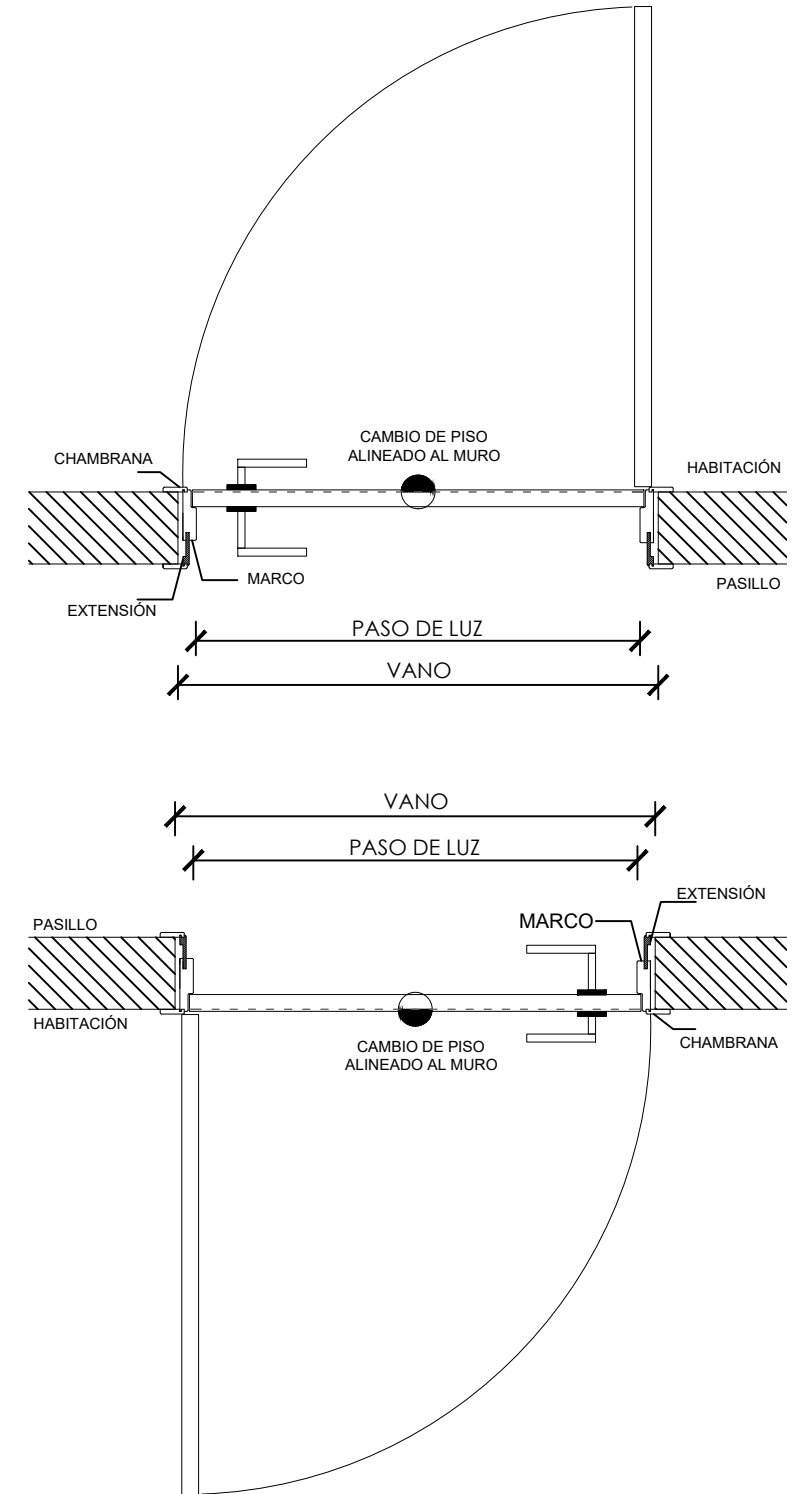
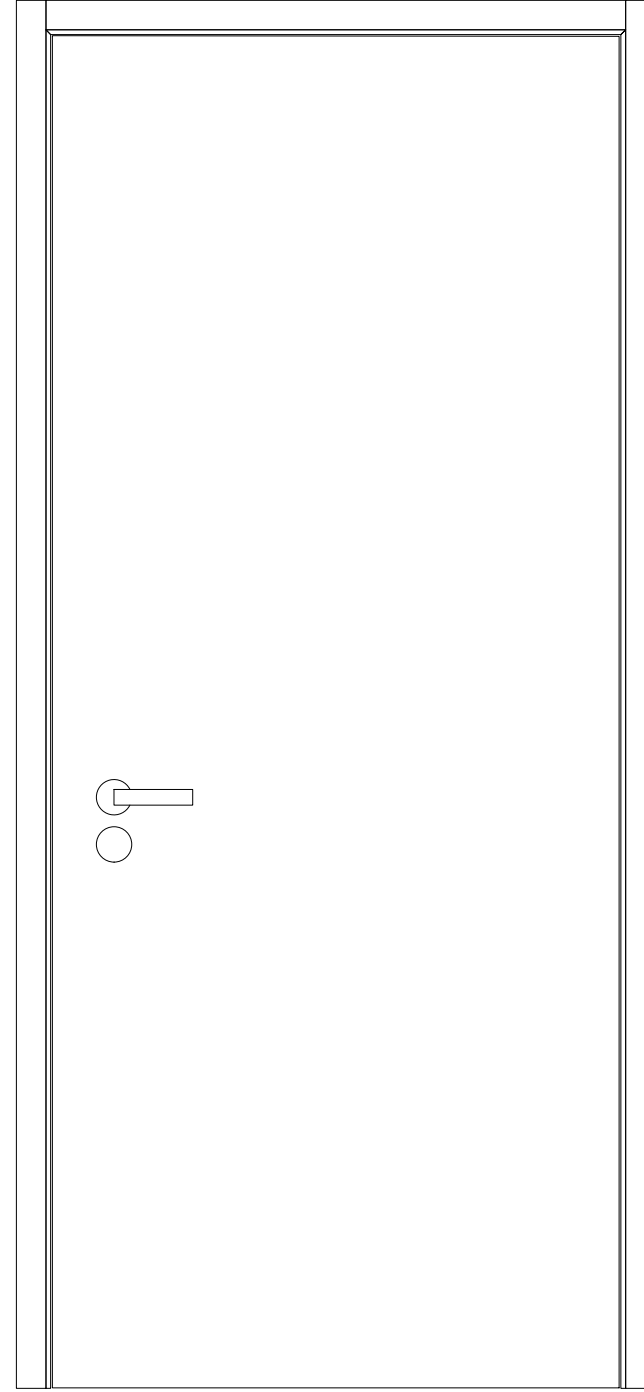

Nombre del cliente.	-
Nombre del proyecto.	-

Tipo.	FICHA TÉCNICA-PUERTAS
-------	-----------------------

Dir.	F.C.R	Dibujo	S.Q.A.
Rev.	F.C.R / J.A.L	Fecha	05.03.2018

Vo.Bo. Cliente	
----------------	--

Bosque de ciruelos  
 190 Int. 205 C.P.11700  
 55-63-17-69-03  
 www.korivar.com.mx



DETALLE MARCO

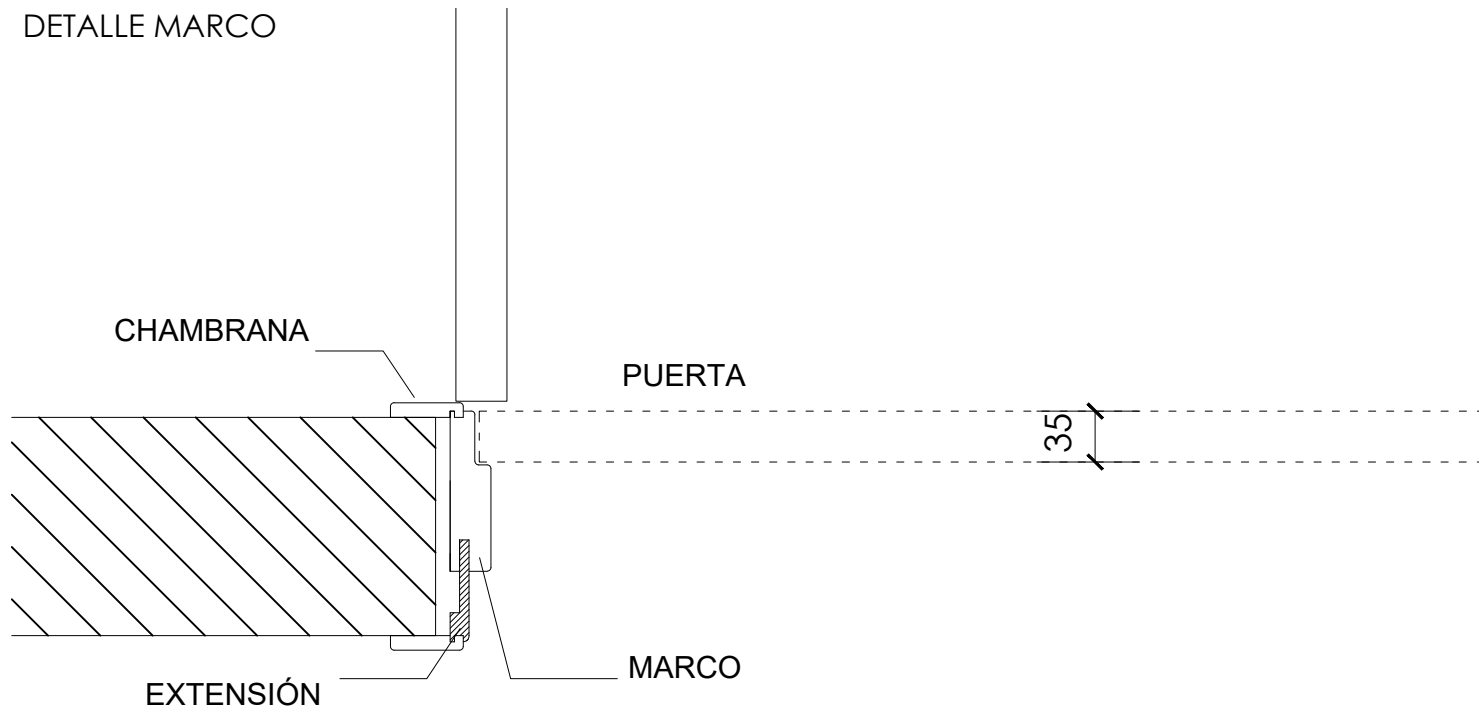

DETALLE CHAMBRANA

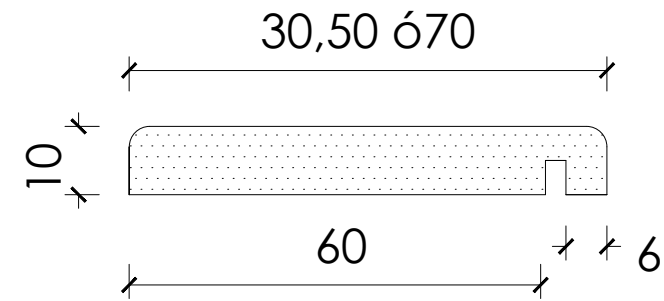

DETALLE EXTENSIÓN

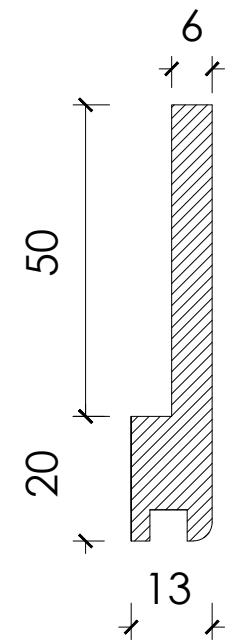

INTERIOR PUERTA

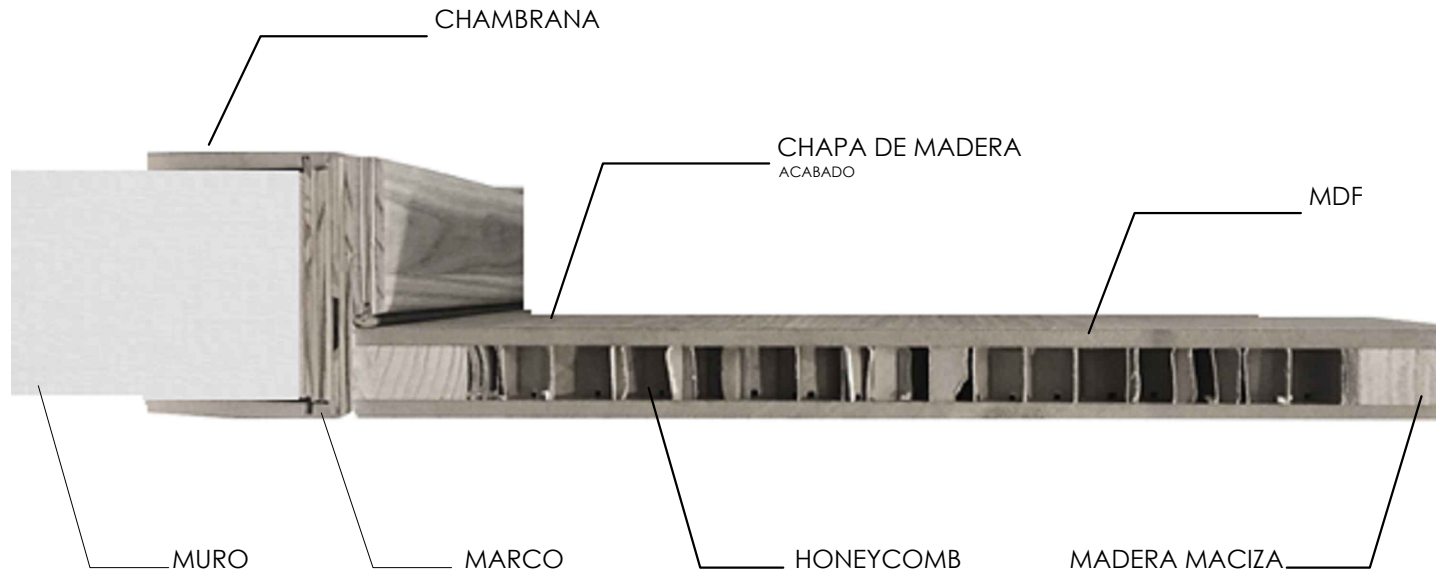

DETALLE MARCO

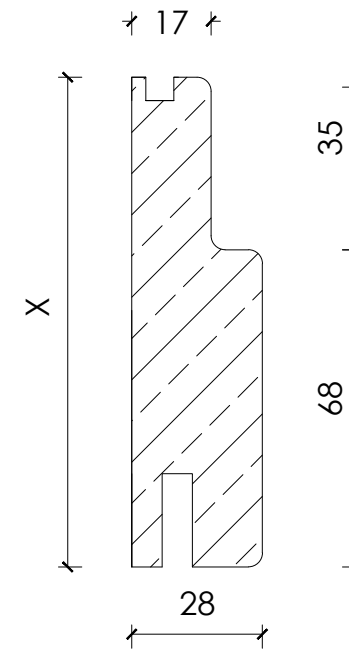

\*\*MEDIDAS EN MM

Nombre del cliente.	-
Nombre del proyecto.	-

Tipo.	FICHA TÉCNICA-PUERTAS
-------	-----------------------

Dir.	F.C.R	Dibujo	S.Q.A.
Rev.	F.C.R / J.A.L	Fecha	05.03.2018

Vo.Bo. Cliente	
----------------	--

Bosque de ciruelos  
190 Int. 205 C.P.11700  
55-63-17-69-03  
www.korivar.com.mx



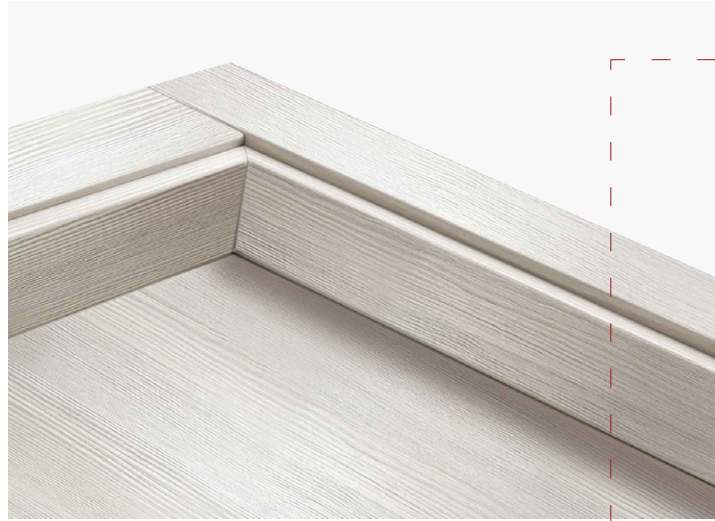

MODELO PUERTA

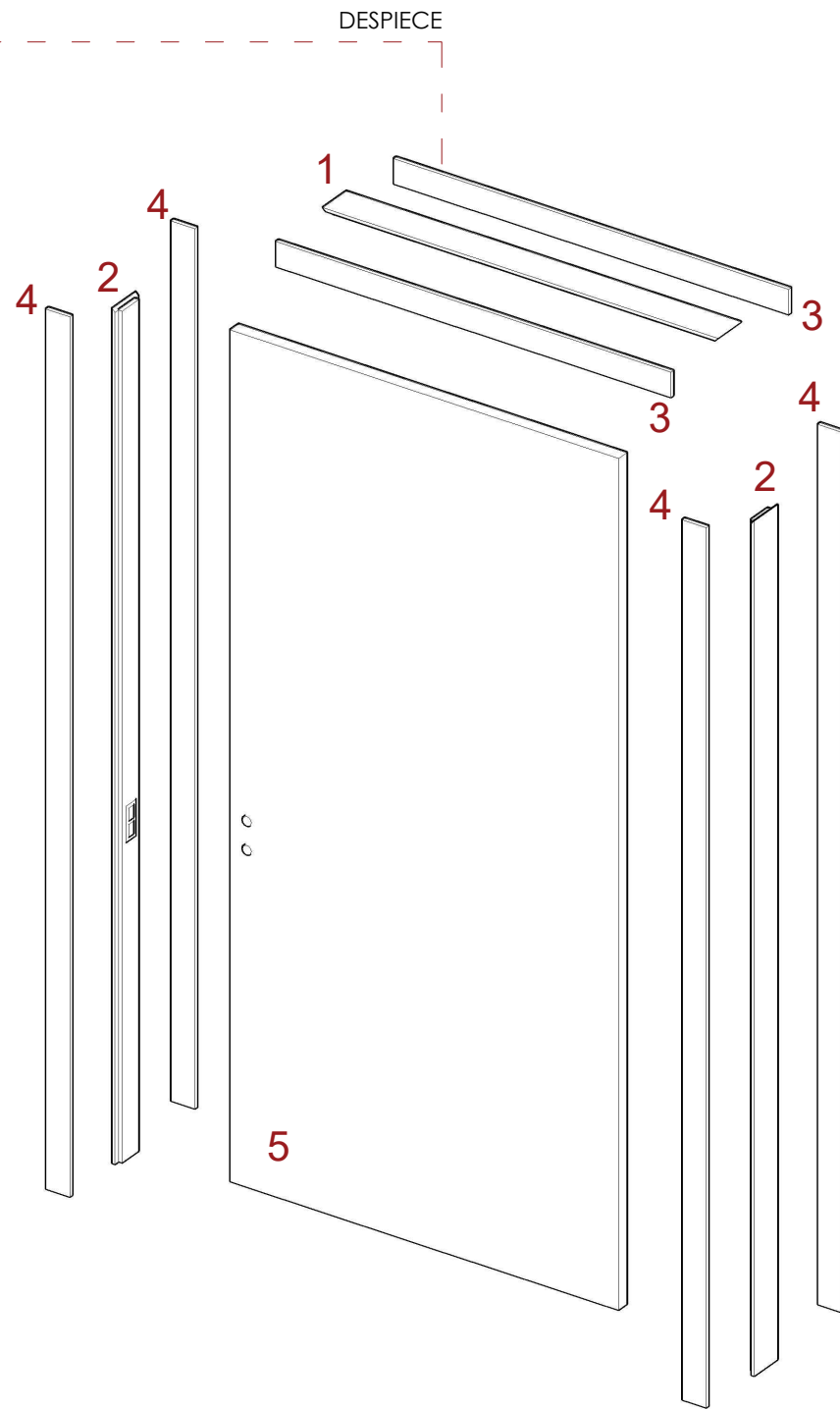
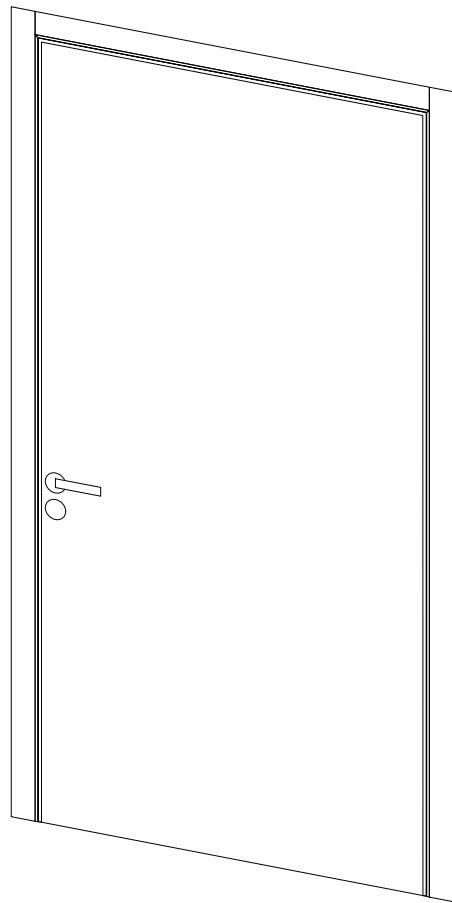

**1. MARCO SUPERIOR**

Pueden ser fabricados en MDF normal, Hidrofugo o Triplay, con adhesivo fenólico de alta resistencia a la humedad para recubrimiento posterior con lámina de polipropileno. Los marcos de acceso serán extensibles y serán suministrados con sistema de unión SITEC o "sin clavos" Marco sin empaque de goma.



**2. MARCO LATERAL**

Pueden ser fabricados en MDF normal, Hidrofugo o Triplay, con adhesivo fenólico de alta resistencia a la humedad para recubrimiento posterior con lámina de polipropileno. Los marcos de acceso serán extensibles y serán suministrados con sistema de unión SITEC o "sin clavos" Marco sin empaque de goma. Con mecanizado para bisagras y contras.



**3. CHAMBRANA SUPERIOR**

Pueden ser fabricadas en MDF normal, Hidrofugo o triplay, con adhesivo fenólico de alta resistencia a la humedad para recubrimientos posterior con lámina de polipropileno. Serán suministrados con sistema de unión SITECo "sin clavos".



**4. CHAMBRANA LATERAL**

Pueden ser fabricadas en MDF normal, Hidrofugo o triplay, con adhesivo fenólico de alta resistencia a la humedad para recubrimientos posterior con lámina de polipropileno. Serán suministrados con sistema de unión SITECo "sin clavos".



**5. HOJA**

Formada por:  
 - Bastidor con largueros y testereros de madera de pino. Los largueros están recubiertos de PVC de 1mm a sus 4 lados.  
 - El alma puede estar formada de Honeycomb o aglomerado. Cuenta con dos refuerzos para la cerradura formados por tableros de aglomerado de partículas de 360x100mm, uno a cada lado.  
 -El paramento (cara de la hoja) esta formado por dos tableros de fibras de MDF de 3mm ó 7mm para puertas interiores, las caras estan recubiertas por lámina de polipropileno encolado mediante adhesivo acuoso modificado a base de un polivinilacetato con clasificación de resistencia al agua D4.  
 -Los largueros y testereros se unen mediante un grapado y todo el conjunto alma y parametro mediante encolado con adhesivo acuoso modificado a base de un polivinilacetato con clasificación de resistencia al agua D3 y prensado en caliente ( 120° ).

\*\*MEDIDAS EN MM

Nombre del cliente. -	Tipo. <b>MONTAJE-PUERTAS</b>	Dir. F.C.R	Dibujo S.Q.A.	Vo.Bo. Cliente	Bosque de ciruelos 190 Int. 205 C.P.11700 55-63-17-69-03 www.korivar.com.mx	 GRUPOKORIVAR
Nombre del proyecto. -		Rev. F.C.R / J.A.L	Fecha 05.03.2018			

MODELO DE PUERTA

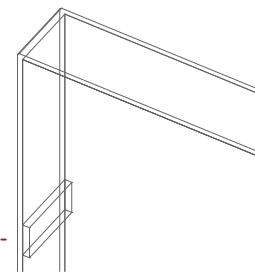
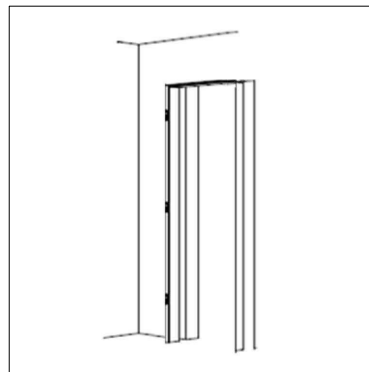
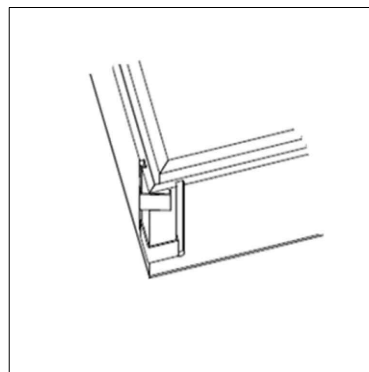
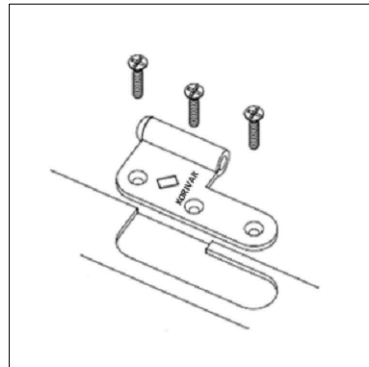
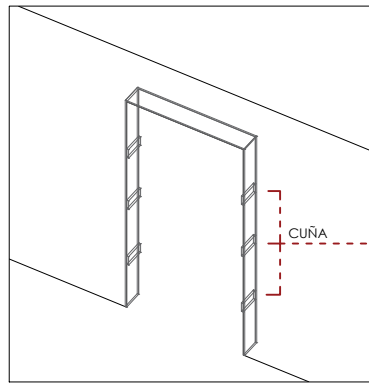
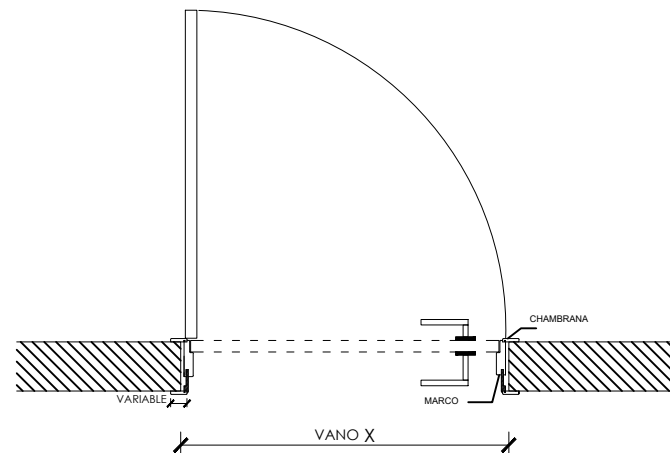
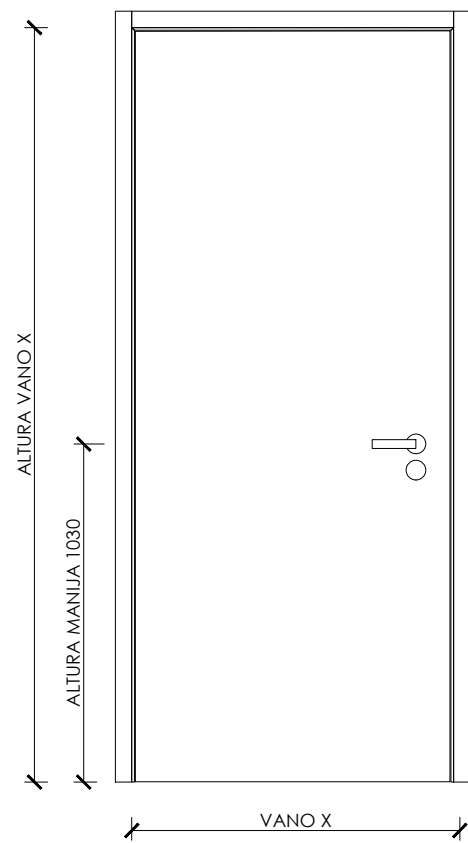

**1. PREPARAR VANO**

Nivelar el vano colocando cuña de madera. No se debe poner el marco si los ángulos no son rectos.

**2. FIJAR BISAGRAS**

Pre-perforar, fijar las bisagras y la contra al marco.

**3. UNIR MARCO**

Presentar el cabezal del marco con su pata.

**FIJAR MARCOS**

Colocar las abrazaderas de fijación en las ranuras del cabezal y la pata del marco con un martillo.

**4. COLOCAR MARCO EN VANO DE LA CONSTRUCCIÓN**

Verifique las dimensiones del vano de la puerta y coloque el marco. Nivelar el marco y la puerta. Ajuste los espacios entre la puerta y el marco para que queden parejos a lo largo de todo el perímetro de la puerta.

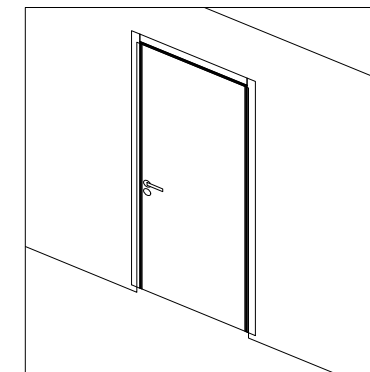
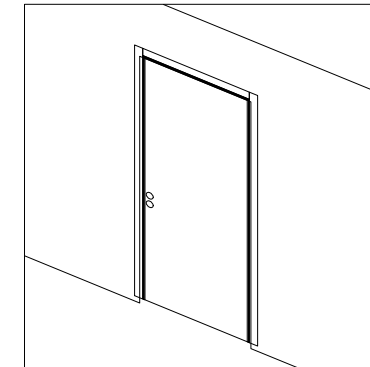
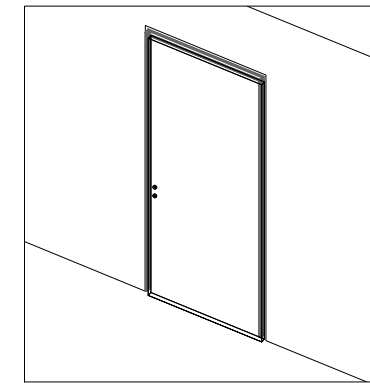

**5. COLOCAR PUERTA EN MARCO**

**6. FIJAR CHAMBRANAS CON ADHESIVO**

**7. COLOCAR MANIJAS**

\*\*MEDIDAS EN MM

Nombre del cliente.	-
Nombre del proyecto.	-

Tipo.	INSTRUCTIVO MONTAJE VANO
-------	--------------------------

Dir.	F.C.R	Dibujo	S.Q.A.
Rev.	F.C.R / J.A.L	Fecha	05.03.2018

Vo.Bo. Cliente	
----------------	--

Bosque de ciruelos  
190 Int. 205 C.P.11700  
55-63-17-69-03  
www.korivar.com.mx



# INFORMACIÓN GENERAL

## PUERTAS



### DATOS GENERALES

- Este modelo de puerta se considera una variación de modelo estructural del descrito en el sello de calidad 1-37-11
- las puertas planas de Korivar S.A DE C.V cumplen el sello de calidad AITIM 1-37 para la obtención del cual las puertas deben ser sometidas y superar satisfactoriamente los ensayos según las normas:

PROPIEDAD	ENSAYO	ESPECIFICACIONES
Contenido de humedad	UNE 56.529	UNE 56.803
Anchura del bastidor	UNE 56.877	UNE 56.803
Dimensiones del refuerzo de la cerradura	UNE 56.877	UNE 56.803
Resistencia a la inmersión en agua	UNE 56.850	UNE 56.803
Resistencia al arranque de tornillos	UNE 56.851	UNE 56.803
Dimensiones normales, especiales, escuadria y tolerancias dimensionales	UNE EN 951	UNE EN 56.803 y UNE EN 1.529
Alabeo y curvaturas. Planitud general y local	UNE EN 952	UNE EN 1.529
Comportamiento ante variaciones de humedad	UNE EN 1.294	UNE EN 1.530
Resistencia al choque por cuerpo duro	UNE EN 950	UNE EN 12.219
Resistencia al choque por cuerpo blando y pesado	AITIM	AITIM

### Marcos

Los marcos se someten a ensayos debiendo cumplir las siguientes normas:

PROPIEDAD	ENSAYO	ESPECIFICACIONES
Inmersión	UNE 56.850	AITIM
Arranque de tornillos	UNE 56.851	AITIM
Material	AITIM	AITIM

Todo el conjunto del marco, puerta y herrajes cumple el sello de calidad AITIM 16-10 según la norma.

### Unidad completa:

PROPIEDAD	ENSAYO	ESPECIFICACIONES
Determinación de la fuerza de cierre	UNE EN 12.046-2	AITIM
Carga vertical	UNE EN 947	UNE EN 1.192 y AITIM
Choque blando y pesado	UNE EN 949	UNE EN 1.192 y AITIM
Funcionamiento repetido	UNE EN 1.191	UNE EN 1.192 y AITIM
Torsión estática	UNE EN 948	UNE EN 1.192 y AITIM

El sello de calidad fue aprobado por AITIM el 18 de Febrero del 2005

El sello de calidad fue renovado el 6 de Marzo del 2013

Copia informe que certifica el sello de calidad AITIM 1-37

Nombre del cliente. -	Tipo.  PUERTAS	Dir. F.C.R	Dibujo S.Q.A.	Vo.Bo. Cliente	Bosque de ciruelos 190 Int. 205 C.P.11700 55-63-17-69-03 www.korivar.com.mx	 GRUPOKORIVAR
Nombre del proyecto. -		Rev. F.C.R / J.A.L	Fecha 05.03.2018			

# MANUAL DE USO Y MANTENIMIENTO

## PUERTAS



### PRECAUCIONES:

- Se evitarán los golpes y roces.
- Se evitarán las humedades, ya que producen cambios en el volumen, forma y aspecto de la madera.
- Se evitará la incidencia directa de los rayos del sol, ya que puede producir cambios en el aspecto y planeidad de las puertas.
- Se evitará el cierre violento de las puertas por corrientes de aire.
- Debido a la gran variedad de productos de abrillantado existentes en el mercado, se actuará con mucha precaución, acudiendo a centros especializados y seleccionando marcas de garantía, realizándose siempre una prueba de la compatibilidad del producto adquirido con la superficie a tratar, en un rincón visible, antes de su aplicación.

### PROHIBICIONES:

- No Se apoyarán sobre la carpintería objetos que puedan dañarla.
- No se modificará la carpintería ni se colocarán elementos sujetos a la misma que puedan dañarla.
- No se forzarán las manijas ni los mecanismos.
- No se colgarán pesos en las Puertas.
- No se someterán las Puertas a esfuerzos incontrolados.
- Nunca se mojará la madera
- No se deben utilizar productos abrasivos o ácidos para limpiar la puerta ni sus herrajes.
- No se utilizarán cintas adhesivas sobre las Puertas, Marcos ni Chambranas

### PRESCRIPCIONES:

- Las condiciones higrotérmicas del recinto en el que se encuentran las puertas deberán mantenerse entre los límites máximos y mínimos de habitabilidad.
- Si se humedece la madera, deberá sacarse inmediatamente.
- Para la eliminación del polvo depositado deberá utilizarse una franela humedecida con un producto jabonoso no abrasivo.
- Cuando se requiera una limpieza en profundidad, deberá conocerse el tipo de protección utilizado en cada elemento.

### MANTENIMIENTO:

POR EL USUARIO

- Cada 6 meses:
  - Revisión de los herrajes de colgar, engrasándolos si fuera necesario.
- Cada año:
  - Engrase los herrajes de rodamiento con aceites o vaselina específicos para este uso.
- Cada 5 años:
  - Comprobación de la fijación de los Marcos, Chambranas y del correcto funcionamiento de las manijas, cerraduras y bisagras.

Nombre del cliente.	-
Nombre del proyecto.	-

Tipo.	MANUAL DE USO Y MANTENIMIENTO
-------	-------------------------------

Dir.	F.C.R	Dibujo	S.Q.A.
Rev.	F.C.R / J.A.L	Fecha	05.03.2018

Vo.Bo. Cliente	
----------------	--

Bosque de ciruelos  
190 Int. 205 C.P.11700  
55-63-17-69-03  
www.korivar.com.mx

